

HFS & HFS-TK | ROZPIERAK KOŁNIERZOWY



Udźwig od 4,5 do 10 ton na rozpierek

W komplecie z ręczną pompą hydrauliczną

Ciśnienie robocze 700 bar

- ⇨ Jednostronnego działania, powrót sprężynowy zapewnia szybką i bezpieczną pracę
- ⇨ Możliwość otwierania kołnierzy o grubości do 2 x 92 mm
- ⇨ Nadaje się do montażu na kołnierzach o maksymalnym rozmiarze śrub 41 mm (1 5/8")
- ⇨ Zakres od 61 do 224 mm
- ⇨ Lekka, ergonomiczna konstrukcja zapewniająca łatwość użytkowania
- ⇨ Dostępne w układzie pojedynczym lub podwójnym
- ⇨ Dostarczany w komplecie z ręcznie obsługiwaną pompą i przewodem

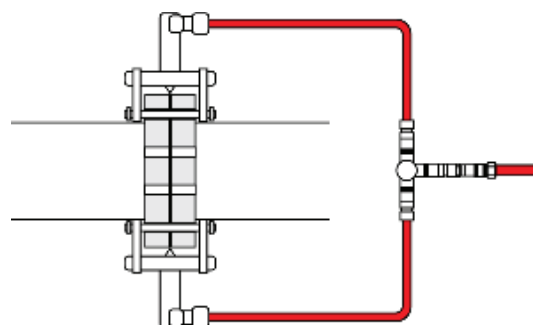
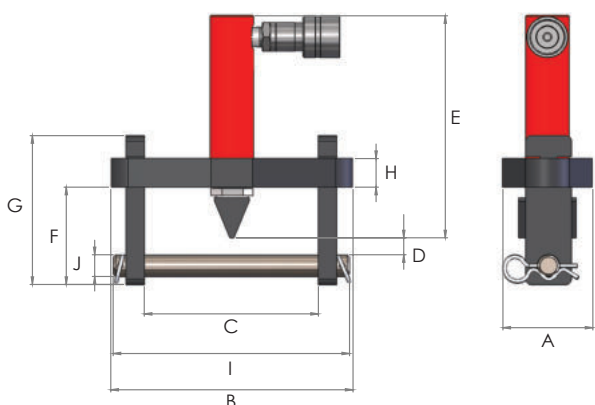

Zestaw podwójny zapewnia równoległe oddzielenie kołnierzy w przypadku kołnierzy o większych rozmiarach

Model	Udźwig (T)	Wysuw (mm)	Poj. oleju (cm ³)	Max. grubość kołnierza (mm)	Rozmiar szpilki (mm)	Standardowy klin (mm)	Waga (kg)
HFS50	4.5	75	48	2 x 57	19 - 29	3 - 29	22.5
HFS100	10	56	81	2 x 92	32 - 41	3 - 29	29.1
HFS50-TK	2 x 4.5	75	2 x 48	2 x 57	19 - 29	3 - 29	27.5
HFS100-TK	2 x 10	56	2 x 81	2 x 92	32 - 41	3 - 29	35.7

Model	Wymiary (mm)										
	A	B	C (min)	C (max)	D	E	F	G	H	I	J
HFS50	76	210	61	155	10	192	69	129	25	206	18
HFS100	108	290	61	224	30	165	89	178	38	273	31
HFS50-TK	76	210	61	155	10	192	69	129	25	206	18
HFS100-TK	108	290	61	224	30	165	89	178	38	273	31