

HP-FP | POMPA NOŻNA



Ciśnienie robocze 700 bar

Dwustopniowa

Trwała stalowa konstrukcja

- ⇨ Pojemność zbiornika oleju 2,3 litra
- ⇨ Zewnętrzny zawór upustowy i zawór bezpieczeństwa ustawiony fabrycznie
- ⇨ Szeroki pedał do łatwego i kontrolowanego pompowania
- ⇨ Stalowa rama zapewniająca maksymalną stabilność

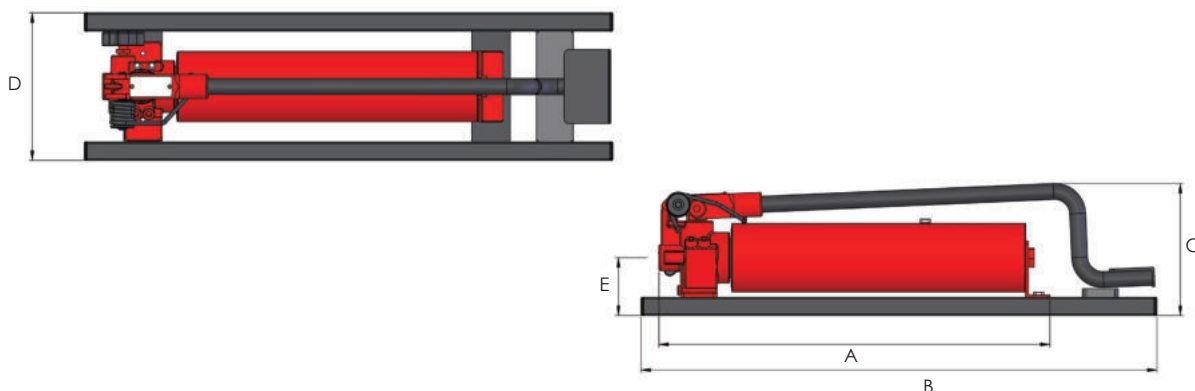

Model	Typ zaworu	Poj. skok. (cm ³)		Poj. oleju (l)	Max. opór rękojeści (kg)	Waga (kg)	Wymiary (mm)				
		1 st.	2 st.				A	B	C	D	E
HP227FP	2-way	12.9	2.3	2.3	39	12.5	544	715	185	200	78
HP227FPC	2-way	12.9	2.3	2.3	39	14.5	544	763	227	200	78

Uwaga: HP227FPC jest dostarczany z manometrem, blokiem montażowym manometru i 3-metrowym węzłem ze złą czką męską