

HSWC | PRZECINAK DO LIN Z WBUDOWANĄ POMPA



Średnica cięcia do 44 mm

Mocna stalowa konstrukcja

Łatwy w użyciu przy minimalnym wysiłku operatora

- ⇨ Samodzielna konstrukcja do zastosowań, w których nie jest dostępne zasilanie zewnętrzne
- ⇨ Głowica tnąca o otwartej szczęce umożliwia łatwy dostęp do ciętego materiału
- ⇨ Ostrze z wysokiej jakości stali narzędziowej poddane obróbce cieplnej
- ⇨ Ergonomiczny uchwyt zapewniający niewielki wysiłek operatora
- ⇨ Płynne działanie gilotyny zmniejsza ryzyko zakleszczenia ostrza

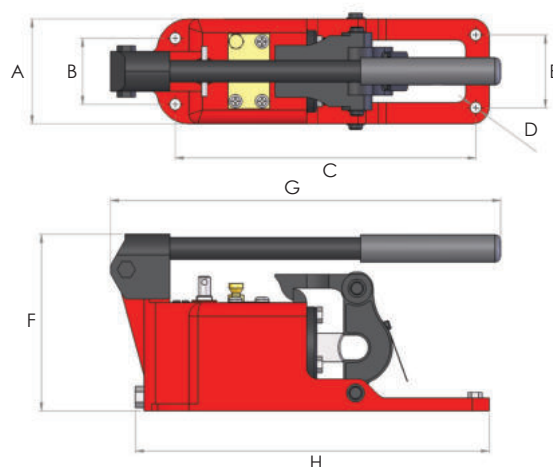

Model	średnica cięcia Lina Ø (mm)	Waga (kg)
HSWC19	19	9.5
HSWC28	28	15.5
HSWC44	44	30.0

Wymiary (mm)								
A	B	C	D	E	F	G	H	
93	58	265	10.2	64	154	345	315	
105	64	294	10.2	67	174	374	357	
125	70	393	10.2	84	203	490	460	

Zapassowe ostrza do przecinaków lin stalowych HSWC :

Nr części	Przecinak
HSWC19-4	HSWC19
HSWC28-4	HSWC28
HSWC44-4	HSWC44